

La siguiente guía de impresión se ha preparado para su diseñador gráfico, no obstante, si no tiene un diseñador gráfico, Flashbay maquetará con gusto su material gráfico y/o texto que podrá enviar por e-mail a su director de cuenta de Flashbay. Una vez enviado su material gráfico a Flashbay, recibirá un PDF virtual para su revisión. Podemos hacer modificaciones a partir de entonces según se soliciten.

Pintura esmalte dura/suave

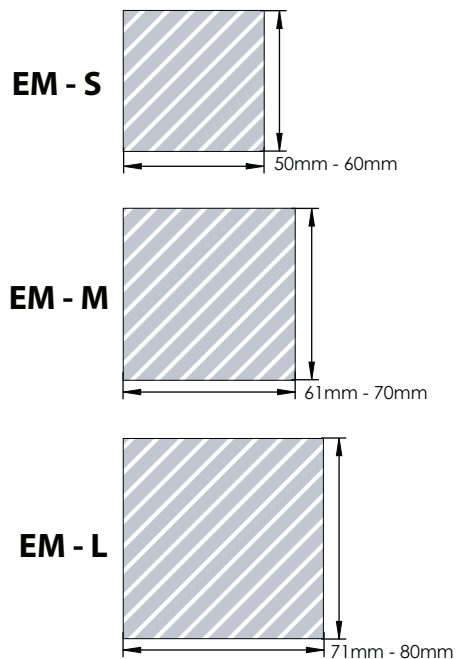

Marca a doble cara disponible

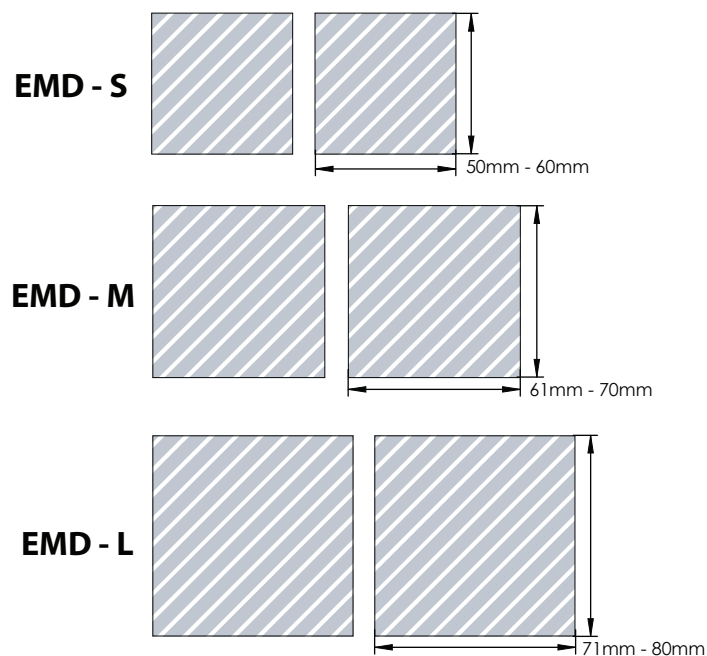

Ejemplo



Tamaño mínimo exigido

Contorno interior (mínimo 0,2 mm)



Color (mínimo 0,3 mm)



Contorno exterior (mínimo 0,5 mm)

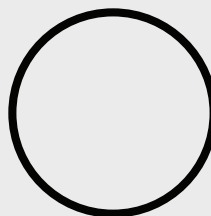

Espacio libre del soporte (mínimo 26 x 1 mm)

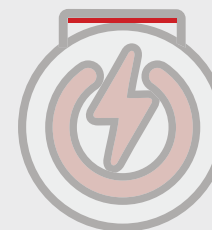

Resultado final



Superficie máxima disponible para la impresión

Especificación de impresión:

- ▶ modelo de color CMYK
- ▶ archivos vectoriales preferiblemente
- ▶ 300ppp para rásters